

MERCOTAC serie 830

8 conduttori - 2 x 4 A + 6 x 30 A

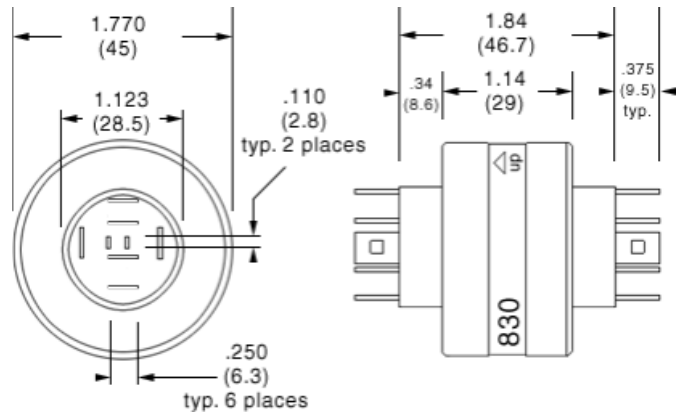





(mm)

Il Mercotac 830 è ideale per le applicazioni a 8 vie. Le principali caratteristiche sono la compattezza, l'alta qualità del segnale e la bassa coppia di rotazione.

Modello	Nr. vie	Tension e AC/DC	Portata A @240Vac	Freq. Max MHz	Resistenza contatto m Ω	RPM max	Temp. Max/Min °C	Coppia rotazione (gm-cm)	Resistenza isolamento M Ω
830	8	0-250	2x4A + 6x30A	100	< 1	200	60/-29	1000	> 25
830-SS						200			

"SS" indica la presenza del cuscinetto a sfere in acciaio inox (raccomandato negli ambienti corrosivi)

ACCESSORI per il modello MERCOTAC 830

		
55110	55253	55252
22 – 18 AWG (4 pz inclusi)	Tubetto termoretraibile (6 pz inclusi)	16 – 14 AWG (6 pz inclusi)
		
55251	57830	
16 – 14 AWG 90° (6 pz inclusi)	Boot Kit per protezione dalla polvere (IP51)	
Altre connessioni disponibili per cavi 22-18 AWG e 12-10 AWG		

CONNESSIONE STANDARD DEI CAVI per il modello MERCOTAC 830



CONNESSIONE DEI CAVI CON BOOT KIT (opzionale) per il modello MERCOTAC 830

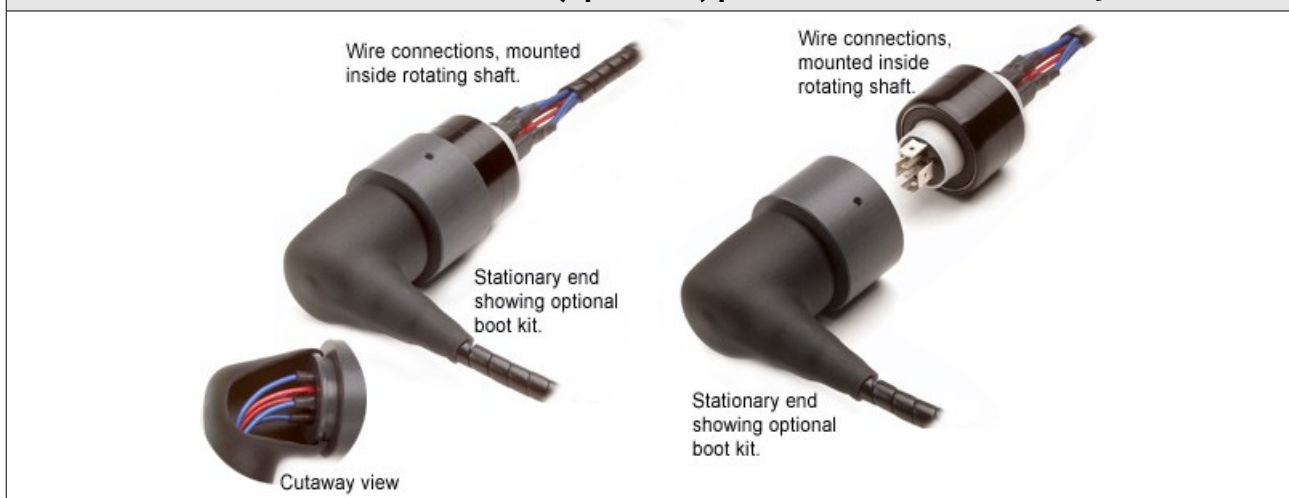

SUGGERIMENTI PER IL MONTAGGIO per il modello MERCOTAC 830

L'installazione del Mercotac 830 prevede tipicamente il bloccaggio, sia sul corpo nero che sulla boccola di plastica bianca, attraverso una vite di fissaggio.
 Nel montaggio in posizione orizzontale fare in modo che la parte rotante sia il corpo del collettore.

Dimensioni della boccola per montaggio sul corpo			Dimensioni della boccola per montaggio sulla bussola		
Foro	Tolleranza	Profondità	Foro	Tolleranza	Profondità
45 mm	+0,025 / -0,000	20 mm	28,57 mm	+0,025 / -0,000	10 mm

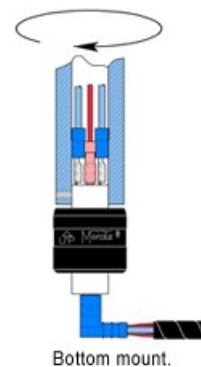
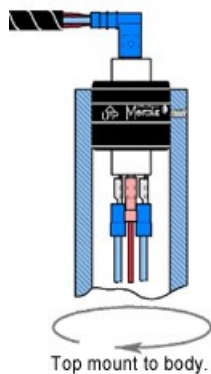
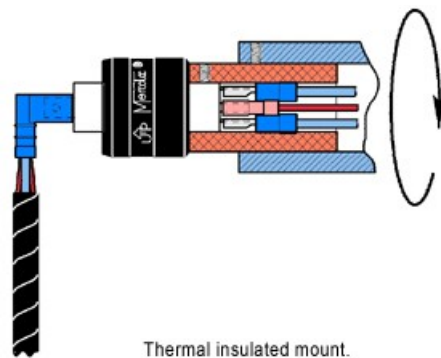
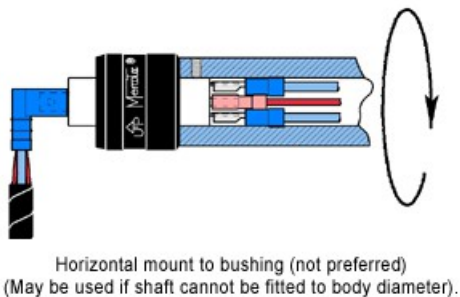
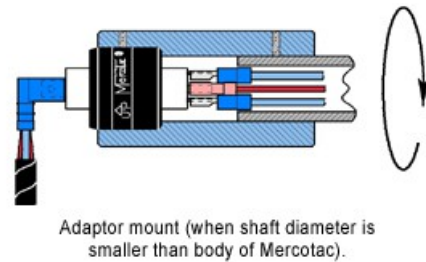
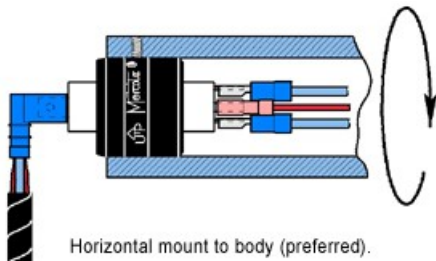

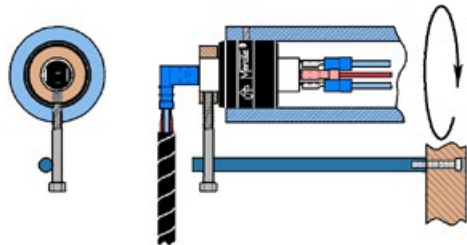

Floating torque arm mount.

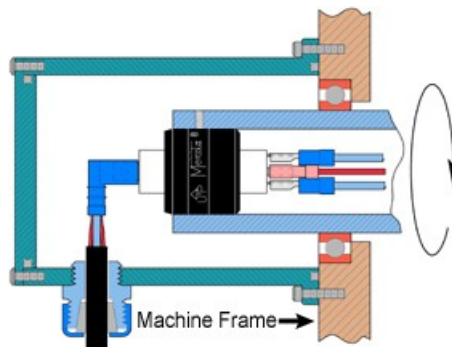

Protective housing mount
(Recommended for wash-down or dirty environments.
Also recommended for food processing applications).

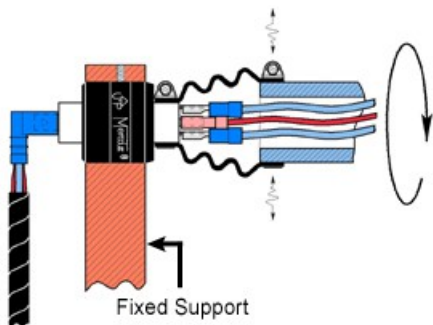

Fixed Support
Vibration isolating mount with flexible bellows.

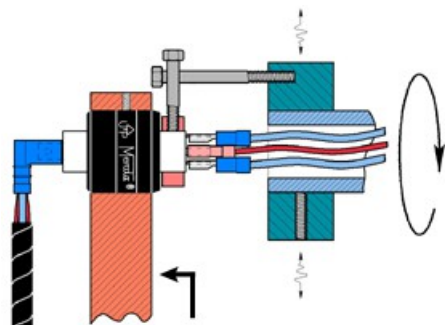

Fixed Support
Vibration isolating mount with floating drive coupling.

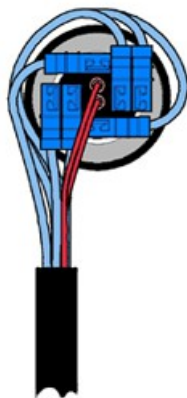

Terminal connector
layout for Model 830
(stationary end).

Note per l'installazione :

- la freccia UP deve puntare verso l'alto
- non saldare ne piegare le linguette faston
- evitare forze laterali e/o carichi meccanici (es. Fili eccessivamente rigidi o tesi)
- non bloccare in modo rigido la parte rotante e quella fissa (creare il vincolo antirotazione con gioco)
- limitare l'eccentricità nel montaggio a 0,13 mm
- inserire una protezione da sovraccarico nel circuito elettrico
- eliminare le vibrazioni e gli urti

